



LED | F |

CI-54177 ST  
Cod. 07800010 EAN 8422248106566

649 €

- Frigorífico combi de integración 1,77m
- Eficiencia energética F**
- Frío homogéneo en refrigerador
- Regulación mecánica de temperatura
- Frigorífico: 1 cajón portaverduras, 3 balcones en puerta y 4 bandejas de cristal
- Congelador: 3 cajones de gran capacidad
- Función de super congelamiento
- Capacidad neta (l): 249 (179+70)
- Capacidad de congelación: 3 kg / 24h
- Consumo eléctrico: 271 kW/año
- Clase climática N, ST (16-38°C)
- Iluminación Led**
- Sistema de puertas deslizantes
- Puertas Reversibles

LED | F |

CI-54177 NF  
Cod. 07850003 EAN 8422248102131

879 €

- Frigorífico combi de integración 1,77 m
- Eficiencia energética F**
- Sistema No Frost en frigorífico y congelador
- Regulación electrónica de temperatura
- Frigorífico: 1 cajón portaverduras, 3 balcones en puerta y 5 bandejas de cristal
- Congelador: 3 cajones de gran capacidad
- Acabados interior metalizados**
- Capacidad neta (l): 241 (177 + 64)
- Consumo eléctrico : 288 Kw/año
- Capacidad de congelación: 2,5 kg / 24h
- Clase climática ST (16-38°)
- Iluminación LED**
- Sistema de puertas deslizantes
- Puertas Reversibles

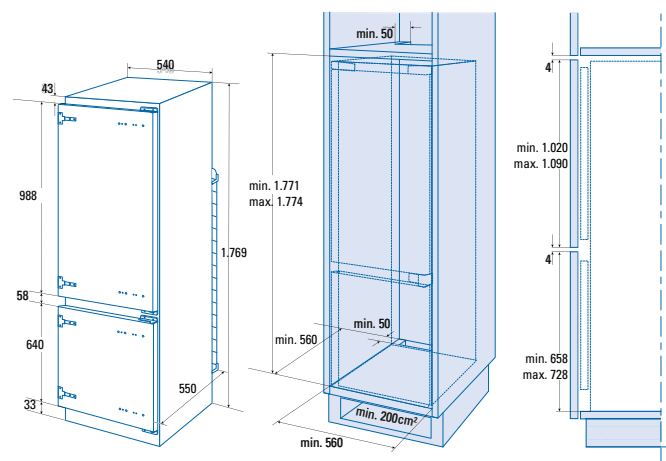
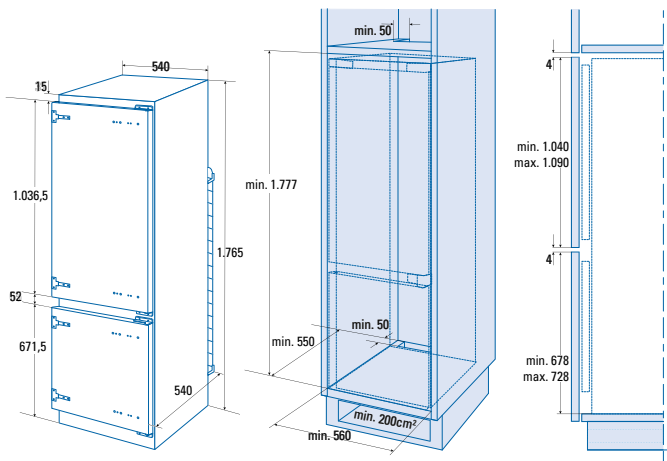

(\* IVA no incluido)





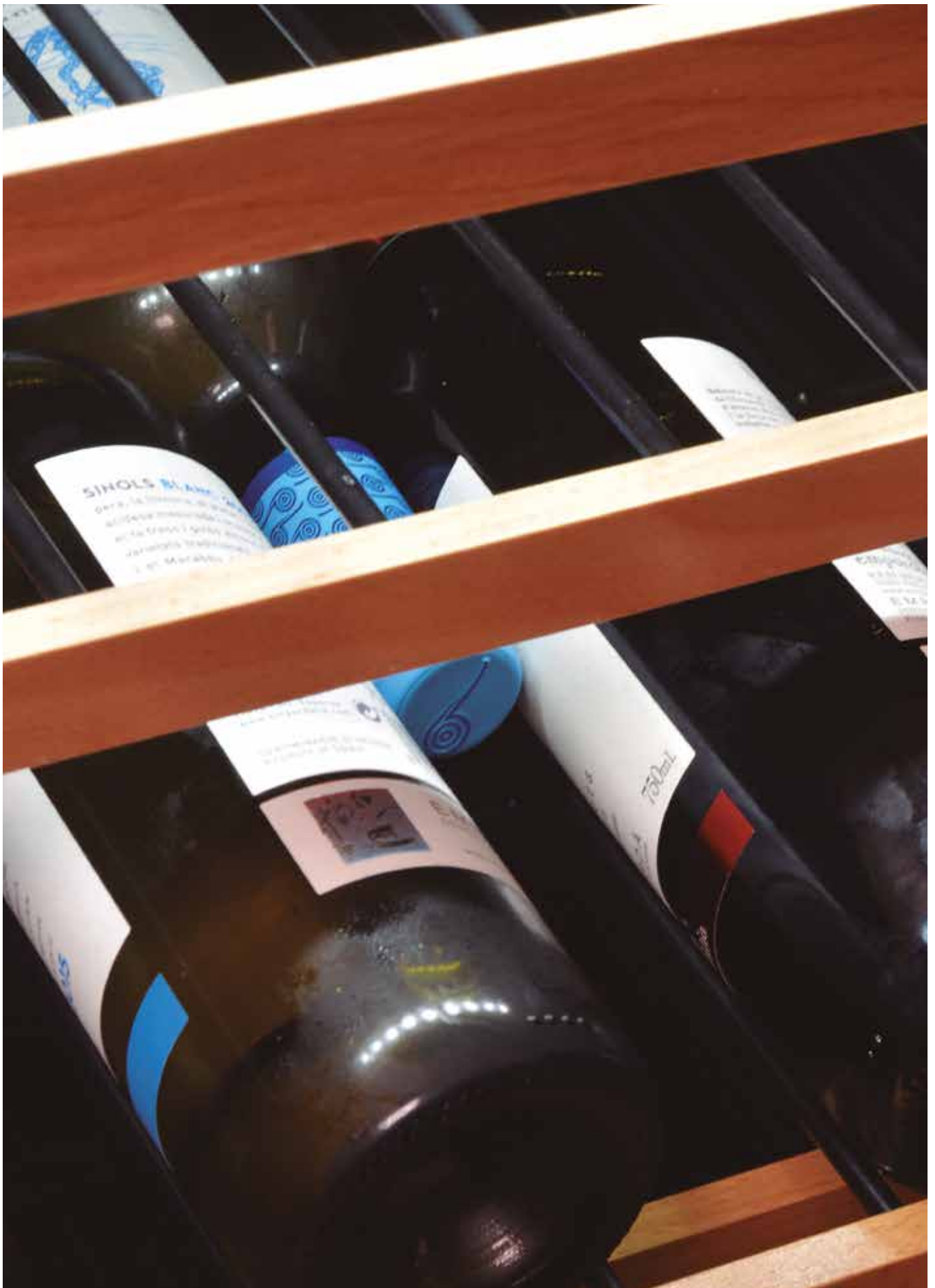

## Encastre total



Las vinotecas Cata No Frost de encastre total permiten adaptarse a cualquier espacio. La optimizada forma de la vinoteca y la ventilación inferior permitirá la continuidad del zócalo haciendo que su cocina luzca de forma uniforme.

## Eficiencia y robustez

El nuevo modelo **VI 54024 X**, con capacidad para 28 botellas, está diseñado para una instalación en columna en un hueco standard de 450 mm. Con la ventaja de tener puertas reversibles, te permitirá acceder fácilmente a su interior sin dificultad. Además, su clase climática SN/N/ST le permite funcionar sin ningún tipo de problema en ambientes entre 10°C y hasta 38°C.



## Doble zona

Las vinotecas Cata ofrecen además la posibilidad de conservar vinos en dos zonas diferenciadas de temperatura entre 5 y 22°C. De esta forma se pueden conservar vinos blancos jóvenes, dulces, rosados así como champán entre 5 y 13°C y vinos blancos de crianza y tintos entre 13 y 22°C.



## Estanterías de madera

Las vinotecas Cata están fabricadas con los mayores estándares de calidad y con un toque de elegancia. Las estanterías de madera contribuyen a dar un toque de elegancia inconfundible.







**VI 15107 X**  
Cod. **07751006** EAN **8422248101790**

**499 €**



**VI 30117 X**  
Cod. **07751007** EAN **8422248101806**

**599 €**

- Vinoteca no frost de encastre total
- Capacidad **7 botellas**
- Temperatura entre 5/20°C
- Control electrónico de temperatura**
- Panel touch control digital
- Luz interior led**
- Puerta reversible
- Ventilación interna para enfriamiento rápido
- Clase energética G
- Clase climática SN/N/ST (10-38°)
- Nivel sonoro 41dB
- Consumo energético 144 kWh/año
- Potencia nominal 60 W
- 220-240V 50Hz

- Vinoteca no frost de encastre total
- Capacidad **17 botellas**
- Dos zonas de Temperatura entre 5/22°C**  
5/13° para blancos jóvenes, dulces, rosados y champán  
13/22° para blancos de crianza y tintos
- Control electrónico de temperatura**
- Panel touch control digital
- Luz interior led**
- Puerta reversible
- Ventilación interna para enfriamiento rápido
- Clase energética G
- Clase climática SN/N/ST (10-38°)
- Nivel sonoro 41dB
- Consumo energético 137 kWh/año
- Potencia nominal 80 W
- 220-240V 50Hz

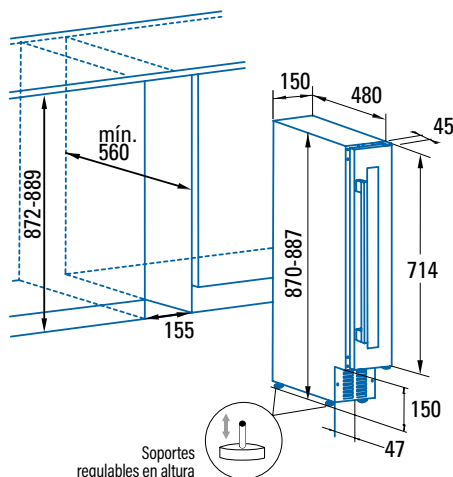

(\*) IVA no incluido

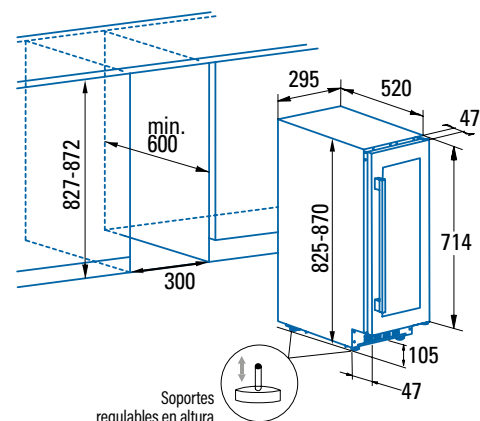



VI 54024 X  
Cod. 07751008 EAN 8422248101837

699 €



VI 59082 X  
Cod. 07702004 EAN 8422248098915

899 €

- Vinoteca no frost de encastre total
- Capacidad 28 botellas
- Temperatura entre 5/20°C
- Control electrónico de temperatura
- Panel touch control digital
- Luz interior led
- Puerta reversible
- Ventilación interna para enfriamiento rápido
- 2 estantes de madera
- Clase energética G
- Clase climática SN/N/ST (10-38°)
- Nivel sonoro 40dB
- Consumo energético 135 kWh/año
- Potencia nominal 65 W
- 220-240V 50Hz

- Vinoteca no frost de encastre total
- Capacidad 46 botellas
- Dos zonas de Temperatura entre 5/22°C
- 5/13° para blancos jóvenes, dulces, rosados y champán
- 13/22° para blancos de crianza y tintos
- 5 estanterías de madera
- Control electrónico de temperatura
- Panel touch control digital
- Luz interior led
- Puerta reversible
- Ventilación interna para enfriamiento rápido
- Clase energética G
- Clase climática SN/N/ST (10-38°C)
- Nivel sonoro 41dB
- Consumo energético 144 kWh/año
- 220-240V 50Hz

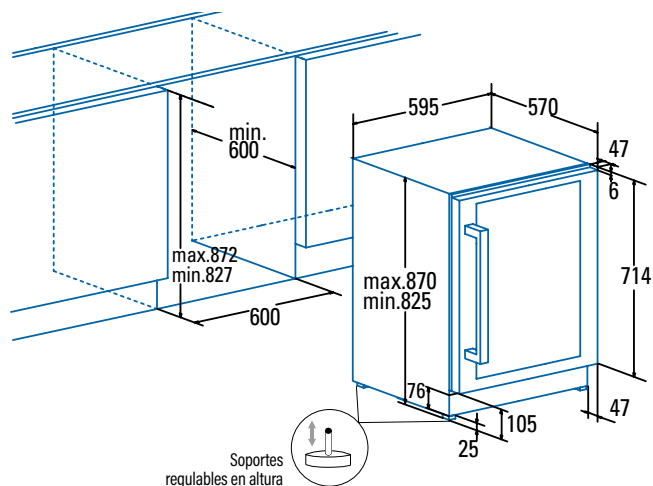
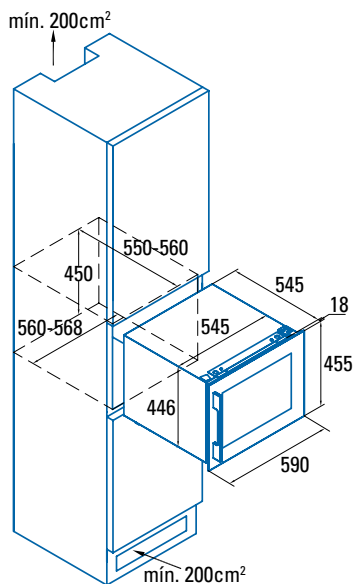

(\*) IVA no incluido